

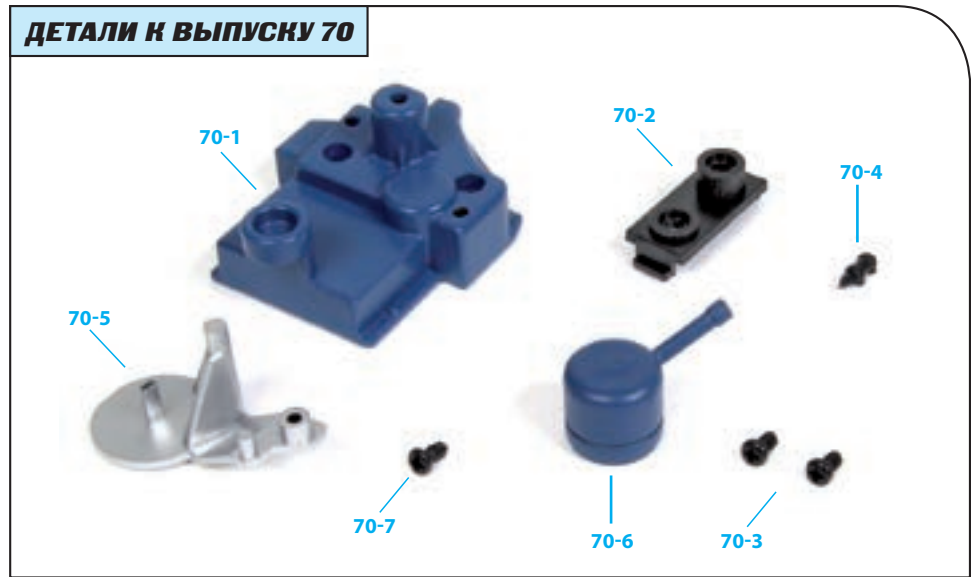

Сборка переднего блока двигателя и нагнетательного насоса

- 70-1 Передний блок двигателя
- 70-2 Опора блока двигателя
- 70-3 Винт 2,4 × 4 мм (MD06)
- 70-4 Трубка
- 70-5 Опора нагнетательного насоса
- 70-6 Нагнетательный насос
- 70-7 Винт 2,3 × 4 мм (MP06)

ДЕТАЛИ К ВЫПУСКУ 70



ИНСТРУКЦИЯ ПО СБОРКЕ

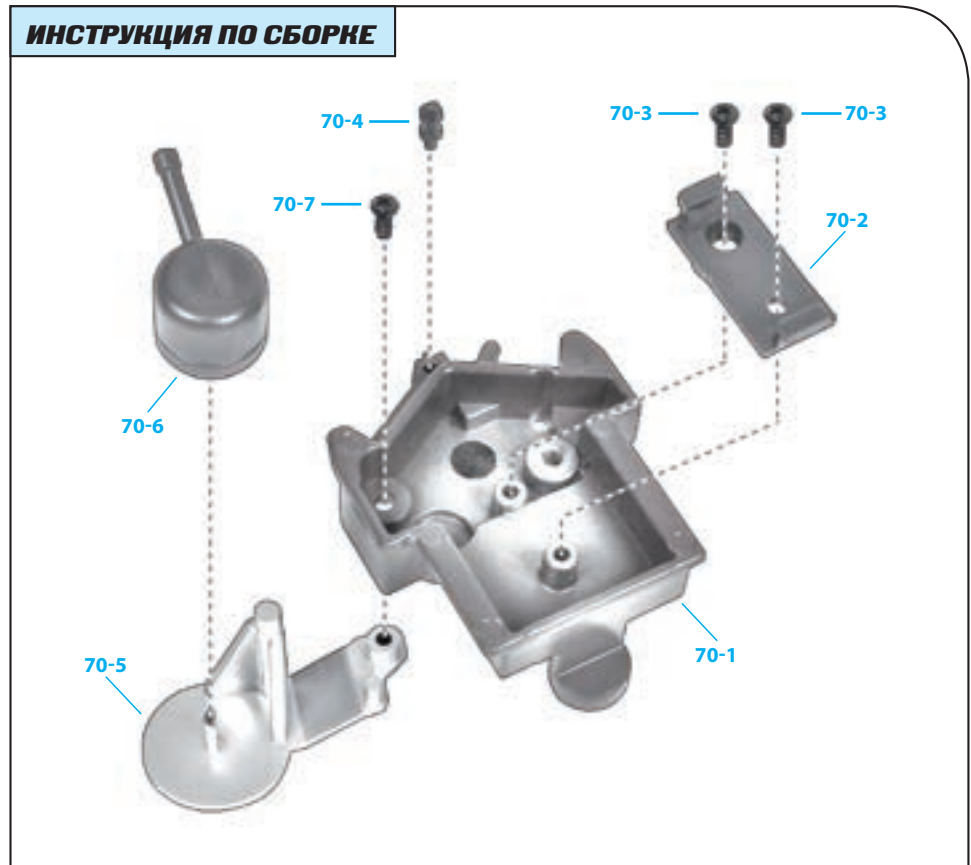

ПРИМЕЧАНИЕ: представленные на фото детали могут незначительно отличаться от деталей, полученных с этим выпуском.

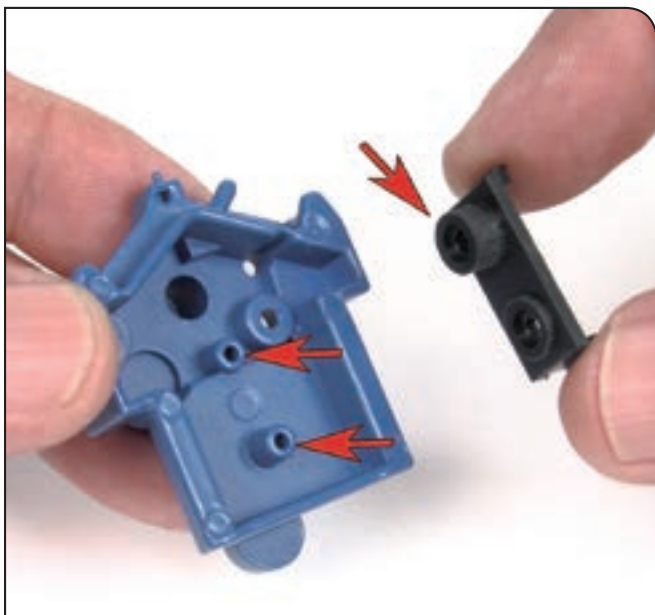

Шаг 70-A

Внимательно рассмотрите выступы и отверстия переднего блока двигателя (70-1) и его опоры (70-2). Расположите детали так, как показано на фото.



Шаг 70-B

Установите опору на передний блок двигателя таким образом, чтобы выступы и отверстия на обеих деталях совпали.

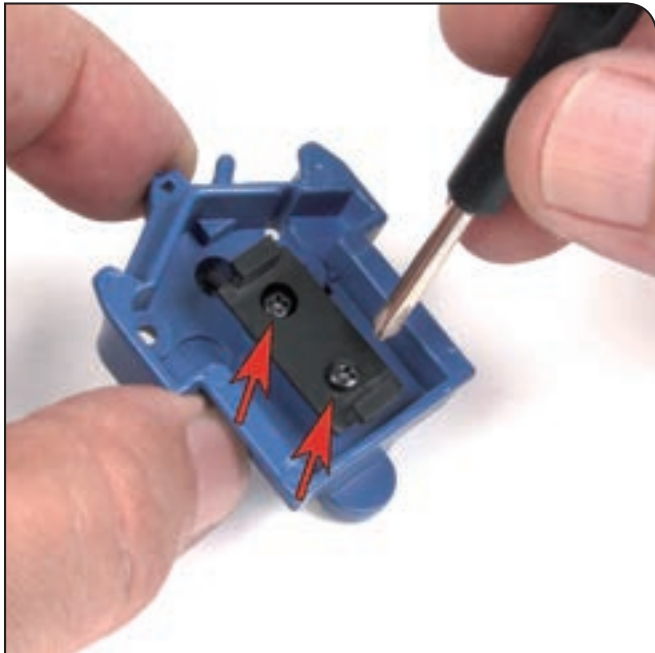

Шаг 70-C

Чтобы прикрепить опору к переднему блоку двигателя, используйте два винта MD06 (70-3). Будьте внимательны и не закручивайте винты слишком туго.



Шаг 70-D

Вставьте выступ трубки (70-4) в отверстие в верхней части блока двигателя. Как только трубка окажется в правильном положении, надавите на нее, чтобы она полностью вошла в отверстие. Деталь должна выглядеть так, как показано на увеличенном фрагменте.

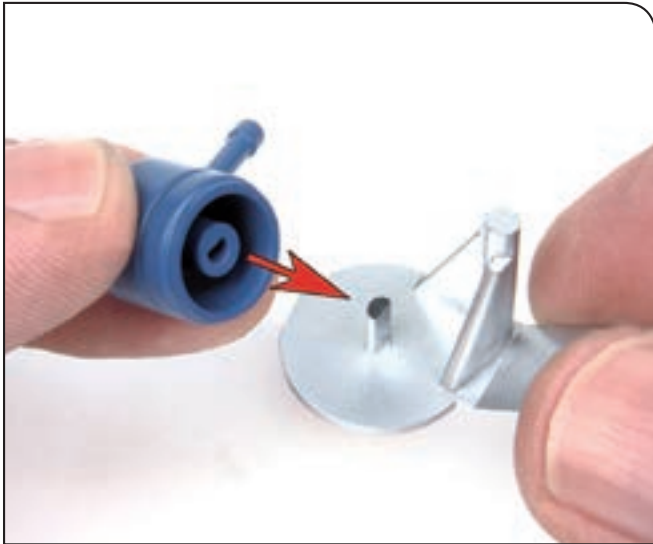

Шаг 70-E

Расположите нагнетательный насос (70-6) и его опору (70-5) так, как показано на фото. Отверстие в первой детали и выступ на второй имеют одну плоскую грань, поэтому соединение деталей возможно только в единственно правильном положении.



Шаг 70-F

Соедините обе детали и прижмите их друг к другу, чтобы выступ плотно вошел в отверстие.

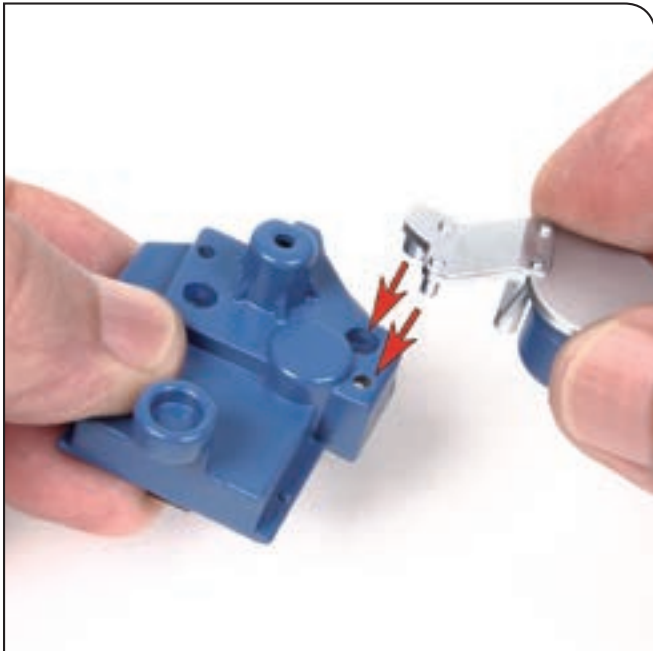

Шаг 70-G

Возьмите опору нагнетательного насоса и блок двигателя так, как показано на фото. Необходимо вставить выступы на конце опоры насоса в отверстия, расположенные на правой стороне блока двигателя. Детали крепятся только в одном возможном положении.



Шаг 70-H

Убедитесь, что опора нагнетательного насоса правильно установлена в отверстиях блока двигателя.



Шаг 70-I

Проверните собранные детали и, удерживая опору нагнетательного насоса, закрепите элементы винтом MP01 (70-7). Помните, что нельзя закручивать винты слишком туго.



Шаг 70-J

Так выглядит передний блок двигателя с установленной опорой нагнетательного насоса.

РЕЗУЛЬТАТ СБОРКИ

Внешний вид собранных деталей в уже готовом автомобиле.



Так ваша модель Ford Mustang Shelby GT-500 (1967) будет выглядеть после сборки.